

AGES / ÂGE

7+

EDADS

12468

**K'NEXOSAURUS REX**

# K'nex®

BUILDING SET  
JEU DE CONSTRUCTION  
CONJUNTO DE CONSTRUCCIÓN

# 255 | 2

PIECES/PIÈCES  
PIEZAS

BUILDS/MODÈLES  
CONSTRUYE



Includes  
**MOTOR**  
**MOTEUR**  
Inclus

AA(LR6) AA(LR6)

Not Included / Pas Inclus / No se incluyen



**WARNING:**

CHOKING HAZARD - Small parts.  
Not for children under 3 years.



**ATTENTION :**

RISQUE D'ÉTOUFFEMENT - Pièces de petite taille.  
Ne convient pas aux enfants de moins de 3 ans.



**WARNING:** CHOKING HAZARD – Small parts. Long cord/Long chain. Strangulation hazard.  
**ATTENTION :** RISQUE D'ÉTOUFFEMENT – Pièces de petite taille. Longue corde/Longue chaîne. Risque d'étranglement.  
**ADVERTENCIA:** PELIGRO DE ASFIXIA – Piezas pequeñas. Cable largo/cadena larga. Peligro de estrangulamiento.  
**ACHTUNG:** ERSTICKUNGSGEFAHR – Kleinteile. Lange Schnur / Lange Kette. Strangulierungsgefahr.  
**AVVISO:** PERICOLO DI SOFFOCARE – Pezzi piccoli. Cavo lungo / lunga catena. Rischio di

strangolamento.  
**AVISO:** PERIGO DE SUFOCAÇÃO – Peças pequenas. Cabo longo / cadeia longa. Perigo de estrangulamento.  
**WAARSCHUWING:** VERSTIKKINGSGEVAAR – Kleine onderdelen. lang snoer / lange keten. Gevaar voor worging.  
**VARNING:** KVÄVNINGSRISK – Små delar. Lång sladd/Lång kedja. Strypningsrisk.  
**OSTRZEŻENIE:** NIEBEZPIECZEŃSTWO UDŁAWIENIA SIĘ - Małe części. Długi sznurek/ Długi łańcuszek. Ryzyko uduszenia.

## Battery Information

### How to Insert and Remove Batteries

Insert 2 fresh AA batteries\*\* (LR6) into the compartment with the correct polarity (+/-) as shown here.

\*\* Not included

### CAUTION: To Avoid Battery Leakage

- Insert batteries with correct polarity (+/-) as shown.
- Do not mix different types of batteries.
- Do not mix alkaline, standard (carbon-zinc) or rechargeable batteries.
- Do not mix new and used batteries. Only batteries of the same or equivalent type recommended should be used.
- Remove exhausted batteries from the toy; do not short-circuit supply terminals.
- Remove all batteries if the toy will not be used for a long period of time.

### Important Tips

- Alkaline batteries are recommended.
- Rechargeable batteries are not recommended.
- Remove rechargeable batteries before recharging; they must be charged only under adult supervision.
- Non-rechargeable batteries must not be recharged.
- Keep components free of dust; do not immerse or use in water.
- Do not dispose of batteries in a fire; they could leak or explode and cause injury.
- Do not put rods smaller than 2 inches in any openings of the motor; they will damage the motor and cannot be removed.



The wheelie bin indicates this product cannot be disposed of with household waste due to presence of hazardous substances.

To protect human health and environment, check your local authority for recycling advice and facilities, (Europe only).

Le symbole "poubelle à roulettes" indique que ce produit ne peut pas être éliminé avec vos déchets ménagers en raison de la présence de substances dangereuses.

Afin de protéger votre santé et l'environnement, renseignez-vous auprès de vos autorités locales afin d'obtenir des conseils sur le recyclage et la localisation des installations adaptées (Europe uniquement).

**CAUTION:** Keep hands, face, hair, clothing and power cord away from all moving parts. Do not trip on cord.  
**ATTENTION :** Garde les cheveux, les doigts, le visage, les vêtements et le cordon d'alimentation à l'écart de toutes les pièces mobiles. Ne pas se prendre les pieds dans le cordon.  
**PRECAUCIÓN:** Mantén el cabello, los dedos, la cara, la ropa el cable de alimentación alejada de las piezas móviles. Evite enredarse en el cable.  
**VORSICHT:** Haare, Finger, Gesicht, Kleidungsstücke und Netzkabel nicht mit beweglichen Teilen in Berührung kommen lassen. Bitte stolpern Sie nicht über das Kabel.  
**ATTENZIONE:** Tenere i capelli, le dita, il viso, i vestiti e il cavo di alimentazione lontano da tutte le parti in

movimento. Non inciampare sul cavo.  
**CUIDADO:** Mantém o cabelo, os dedos, a cara, a roupa e cabo de alimentação afastados de todas as peças móveis. Não tropece no cabo.  
**LET OP:** Hou het haar, de vingers, het gezicht, en kledij, het netsnoer verwijderd van alle bewegende onderdelen. Struikel niet aan het snoer.  
**FÖRSIKTIGHET:** Håll händer, ansikte, hår, kläder och nätsladd borta från alla rörliga delar. Försiktighet: Snubbla inte på sladden.  
**OSTROŹNIE:** Ręce, twarz i włosy odzież i przewód zasilający trzymaj z daleka od wszystkich obracających się części. Ostrożnie: nie potknąć się o przewód.

## Informations sur les piles

### Comment mettre et retirer des piles

Insérer 2 piles AA (LR6)\*\* neuves dans le compartiment en respectant la polarité (+/-).

\*\* Non fournies

### ATTENTION : Pour éviter la fuite des piles

- Insérez les piles en respectant la polarité (+/-) comme indiqué.
- Ne pas mélanger différents types de piles.
- Ne pas mélanger des piles alcalines avec des piles standard (carbone-zinc), ou des piles rechargeables.
- Ne pas mélanger des piles neuves avec des piles usées. Il convient d'utiliser uniquement des piles du type recommandé ou d'un type équivalent.
- Retirer toujours les piles faibles ou mortes du produit ; ne pas faire court-circuiter les terminaux.
- Retirer toutes les piles si le jouet doit rester inutilisé pendant longtemps.

### Conseils Importants

- Les piles alcalines sont recommandées.
- Les piles rechargeables ne sont pas recommandées.
- Retirer les piles rechargeables du jouet avant de les recharger; elles doivent être chargées exclusivement en présence d'un adulte.
- Les piles qui ne sont pas rechargeables ne doivent pas être rechargées.
- Veiller à ce que les éléments restent à l'abri de la poussière ; ne pas les plonger ni les utiliser dans l'eau.
- Ne pas jeter les piles dans le feu ; elles risqueraient de fuir ou d'exploser et d'entraîner des blessures.
- N'insérez pas de tige trop courte dans le moteur, elle pourrait rester coincée et l'endommager.

# K'NEX Building Basics

## Bases de Construction K'NEX

### Start Building

To begin your model, find step number **1** and follow the numbers. Each piece has its own shape and color. Look at the pictures, find the pieces that match what you see, and connect them together. It helps to face your model in the same direction as the instructions while you build. The arrows show you where the parts connect, but not all connection points have arrows. The faded color parts are the ones you have already put together.



### Commence la Construction

Pour commencer ton modèle, trouve l'étape numéro **1** et suis les numéros. Chaque pièce a sa propre forme et sa propre couleur. Regarde les illustrations, trouve les pièces qui correspondent à ce que tu vois et assemble-les. Pour t'aider pendant que tu construis, oriente ton modèle dans le même sens que les instructions. Les flèches t'indiquent où les pièces s'assemblent, mais les points de raccordement n'ont pas tous des flèches. Les pièces de couleur délavée sont celles que tu as déjà assemblées.

### Spacers

There are places in your model where you need to use spacers. Be sure to use the correct number of spacers shown in the instructions.

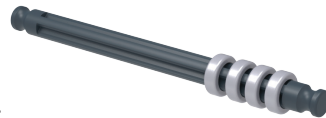

### Espaceurs

Il y a des endroits sur ton modèle où tu auras besoin de te servir d'espaceurs. Assure-toi d'utiliser la bonne couleur et le nombre d'espaceurs indiqué sur les instructions.

### Parts List

Before you start building, be sure to compare the parts in your set with the parts listed here. If anything is missing, please visit [www.Basicfun.com](http://www.Basicfun.com) to contact us. We are here to help you!

### Liste des Pièces

Avant de commencer à construire, assure-toi de comparer les pièces dans ta boîte à la liste de pièces fournie ici. Si quelque chose manque, veuillez visiter [www.Basicfun.com](http://www.Basicfun.com) pour nous contacter. Nous sommes là pour vous aider !

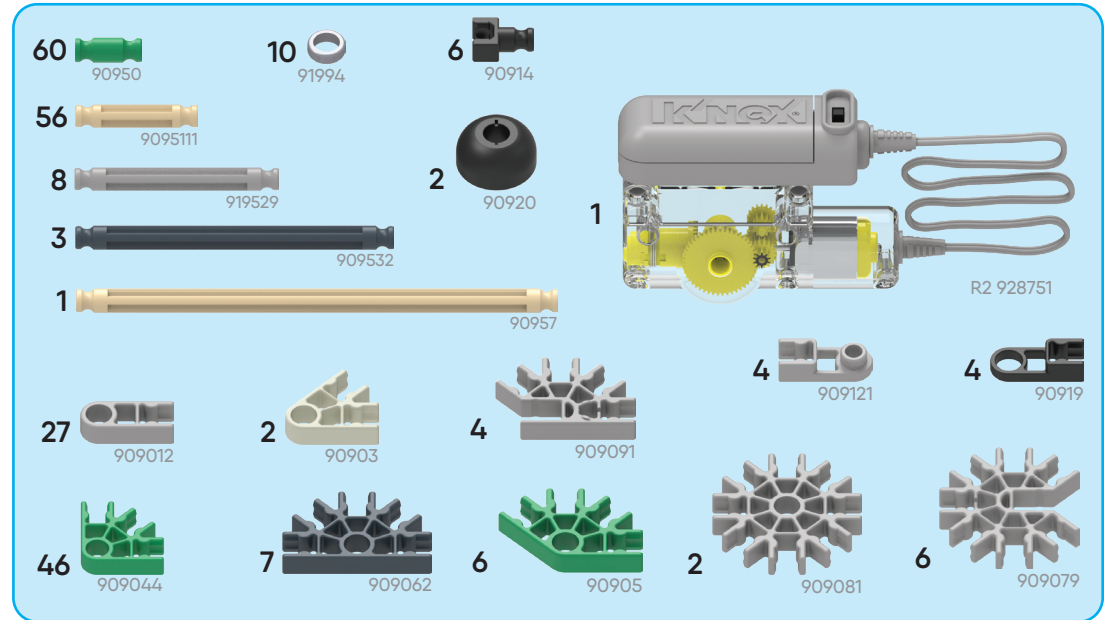

### Connectors

You can slide these special connectors together. Push tightly until you hear a "click". Pay close attention to the instructions and position them horizontally or vertically exactly as they are shown.

### Connecteurs

Tu peux assembler ces connecteurs tout à fait uniques en les faisant glisser l'un avec l'autre. Pousse fort jusqu'à ce que tu entendes un « clic ». Lis les instructions attentivement et positionne-les horizontalement ou verticalement, en suivant exactement les illustrations.

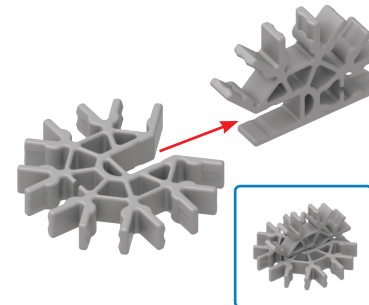

# K'NEXOSAURUS REX

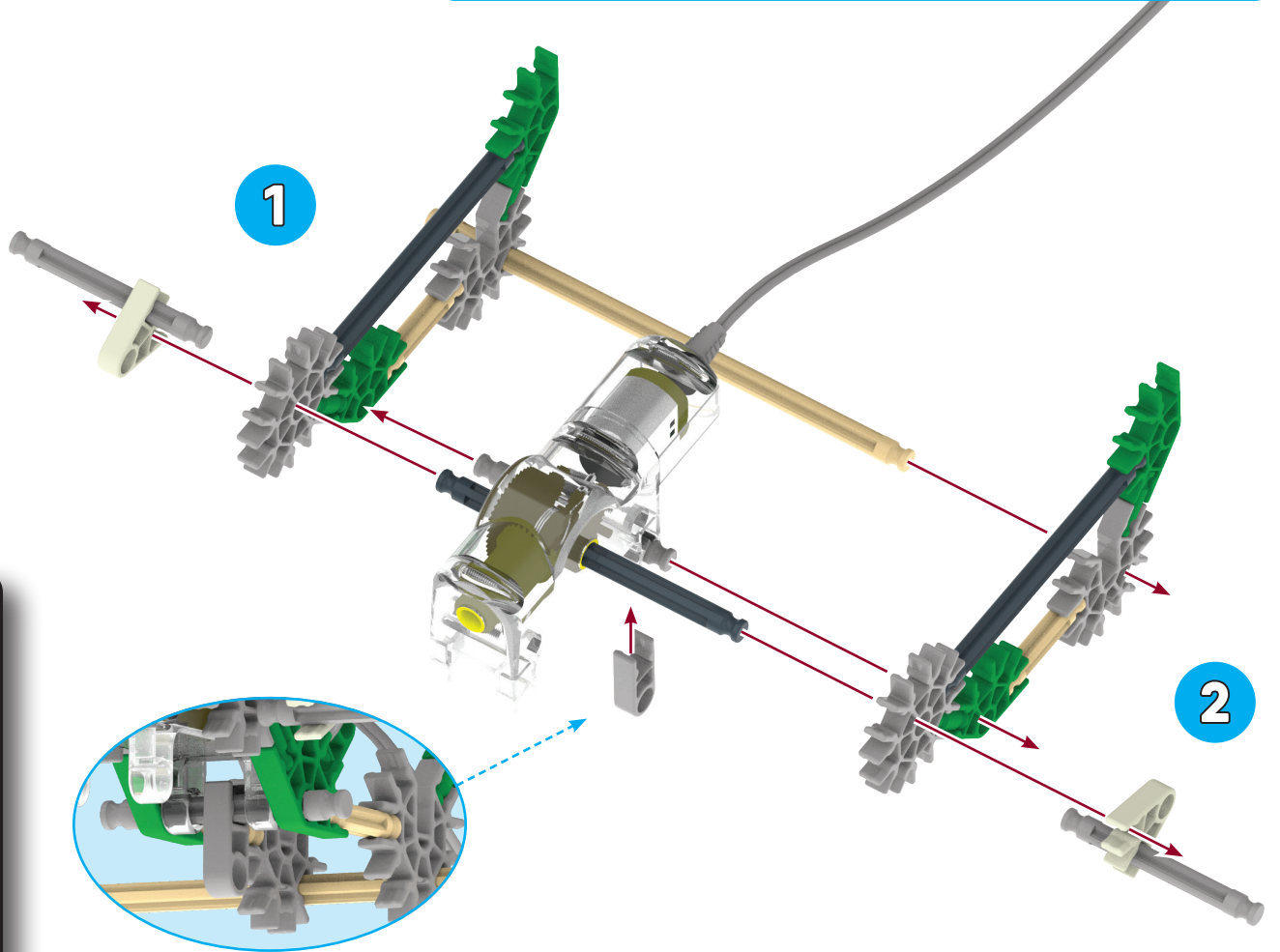
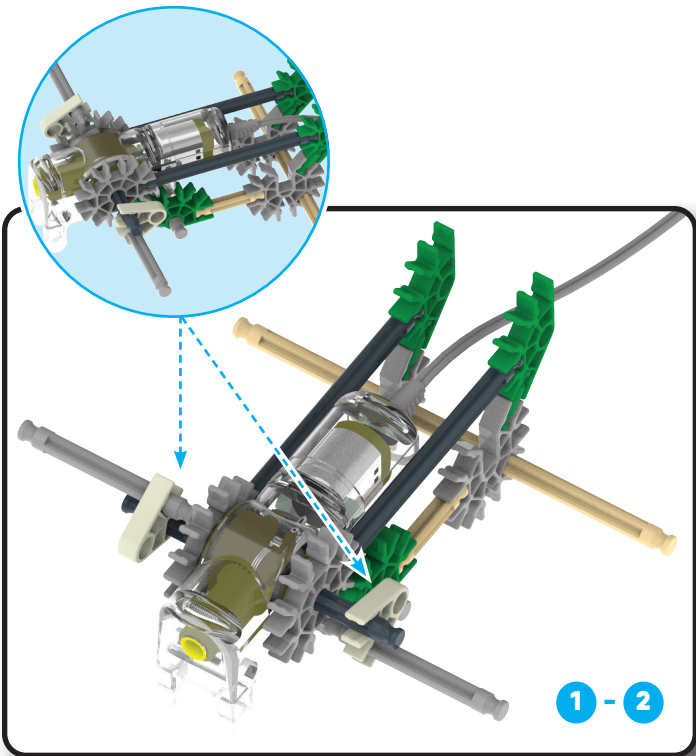
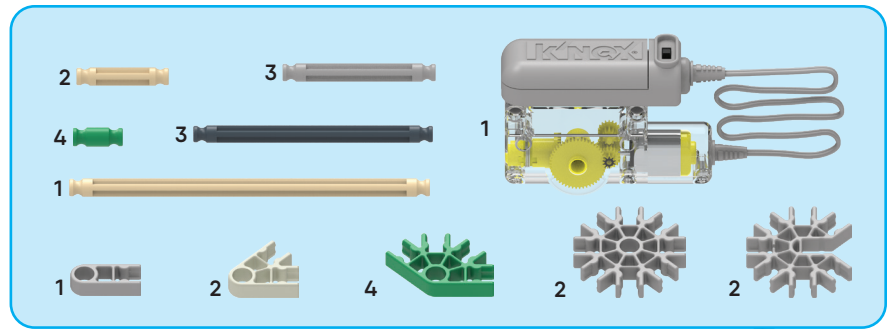
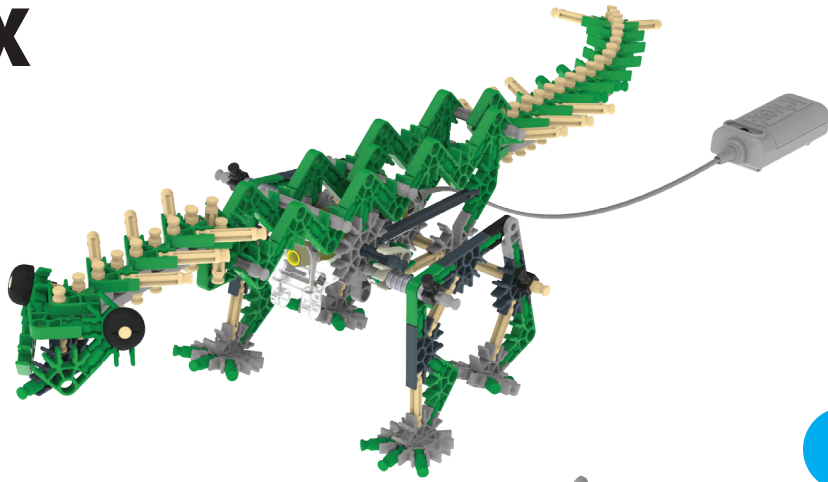

(EN) Did you install 2 AA (LR6) batteries in the motor?  
 (FR) Avez-vous installé 2 piles AA (LR6) ?  
 (ES) ¿Instalaste 2 pilas AA (LR6) en el motor?  
 (DE) Hast du 2 AA (LR6) Batterien in den Motor eingelegt?  
 (IT) Hai installato 2 batterie AA (LR6) nel motore?

(PT) Foram instaladas as pilhas 2 AA (LR6) no motor?  
 (NL) Heb je 2 AA (LR6)-batterijen in de motor geplaatst?  
 (SE) Har du installerat 2 AA (LR6) batterier i motorn?  
 (PL) Czy zainstalowano 2 baterie AA (LR6) w silniku?

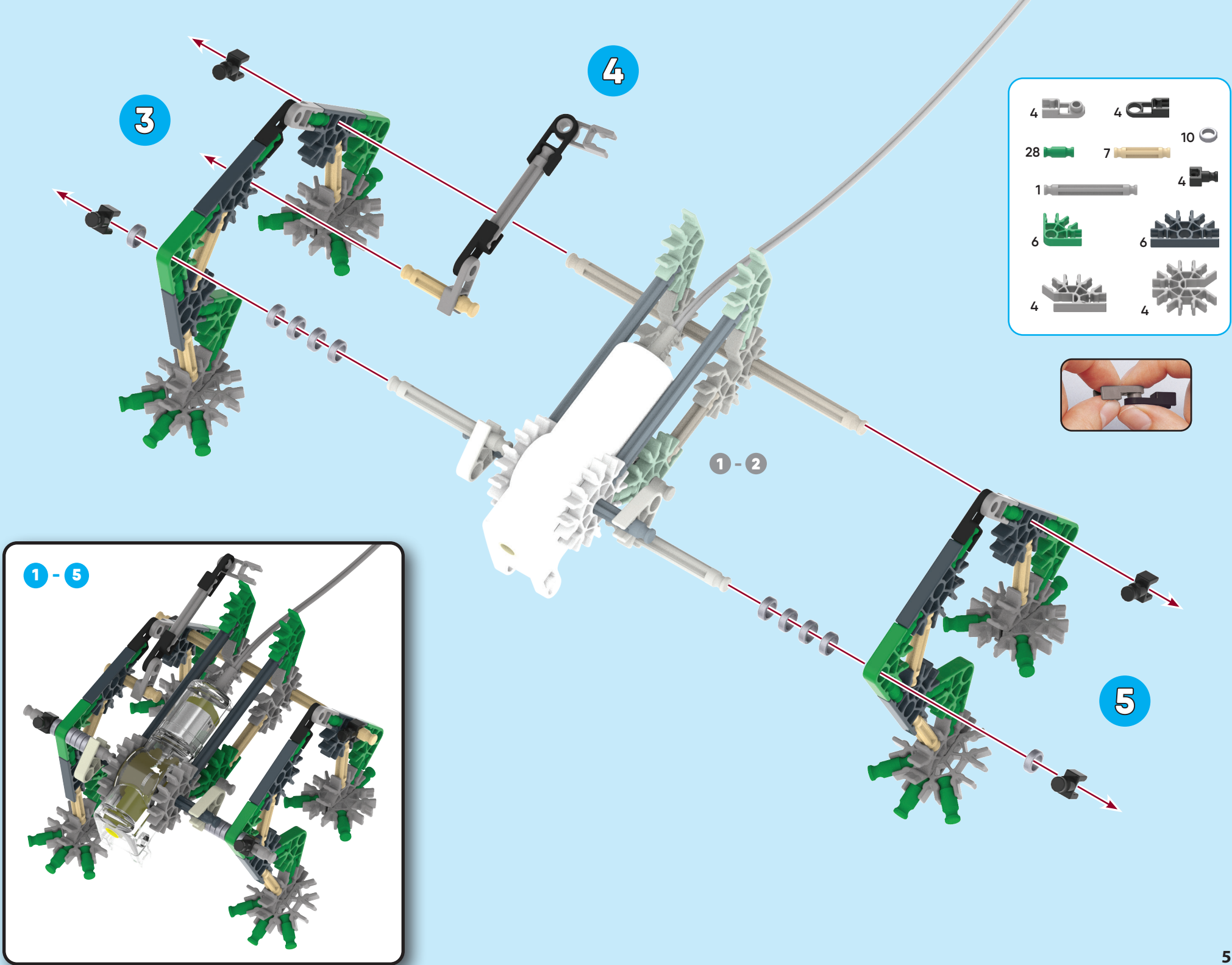

3

4

1 - 2

5

- |    |  |   |  |    |  |
|----|--|---|--|----|--|
| 4  |  | 4 |  | 10 |  |
| 28 |  | 7 |  | 4  |  |
| 1  |  | 4 |  | 6  |  |
| 6  |  | 6 |  | 4  |  |
| 4  |  | 4 |  |    |  |

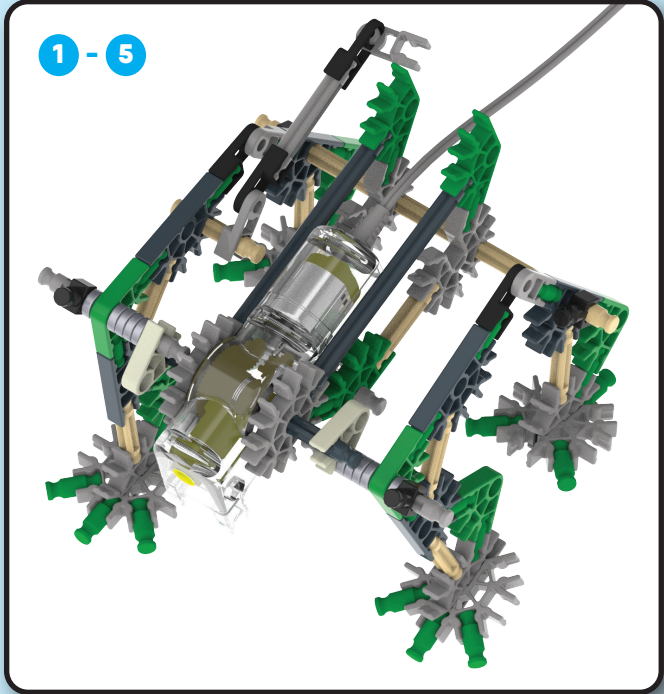
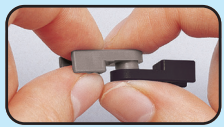

1 - 5

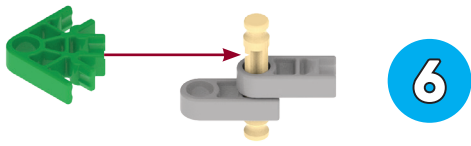

6

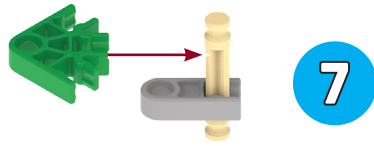

7

x8

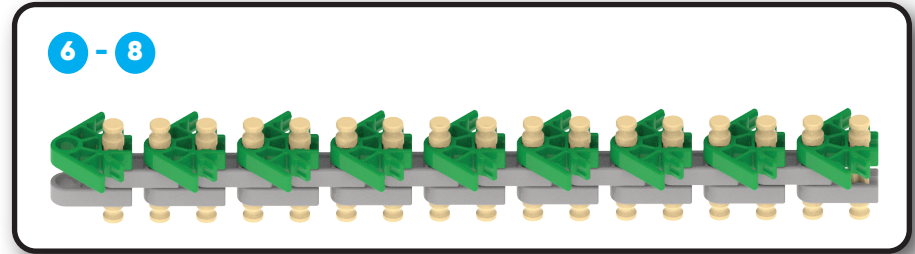
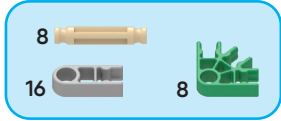

8

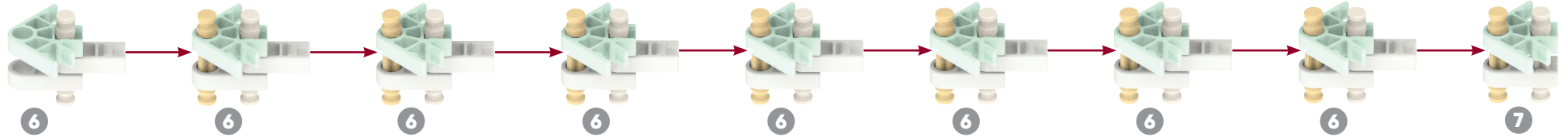

6

6

6

6

6

6

6

6

7

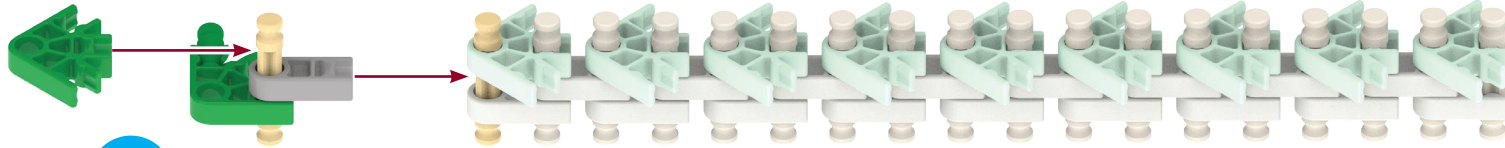

9

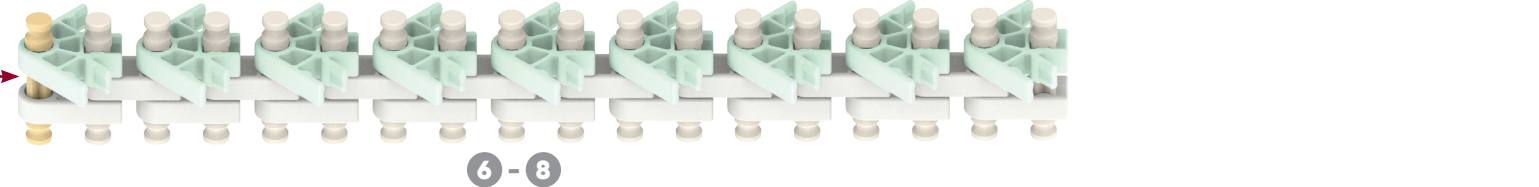
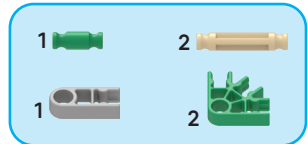

6 - 8

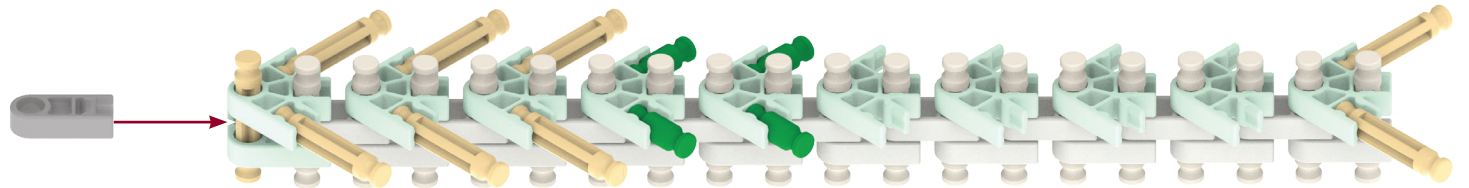

6 - 9

10

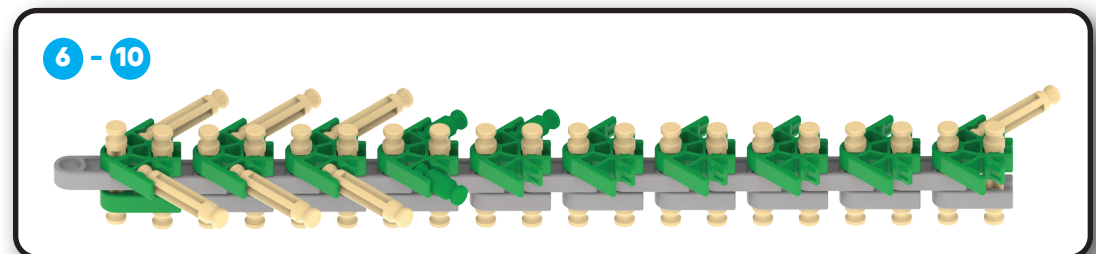
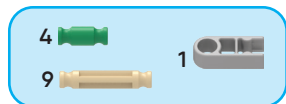

6 - 10

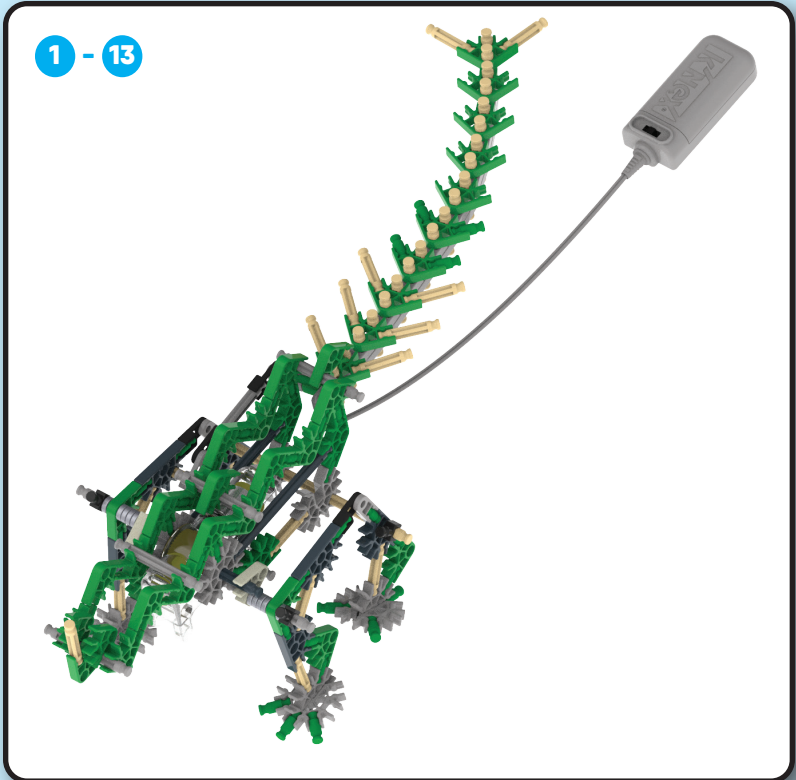
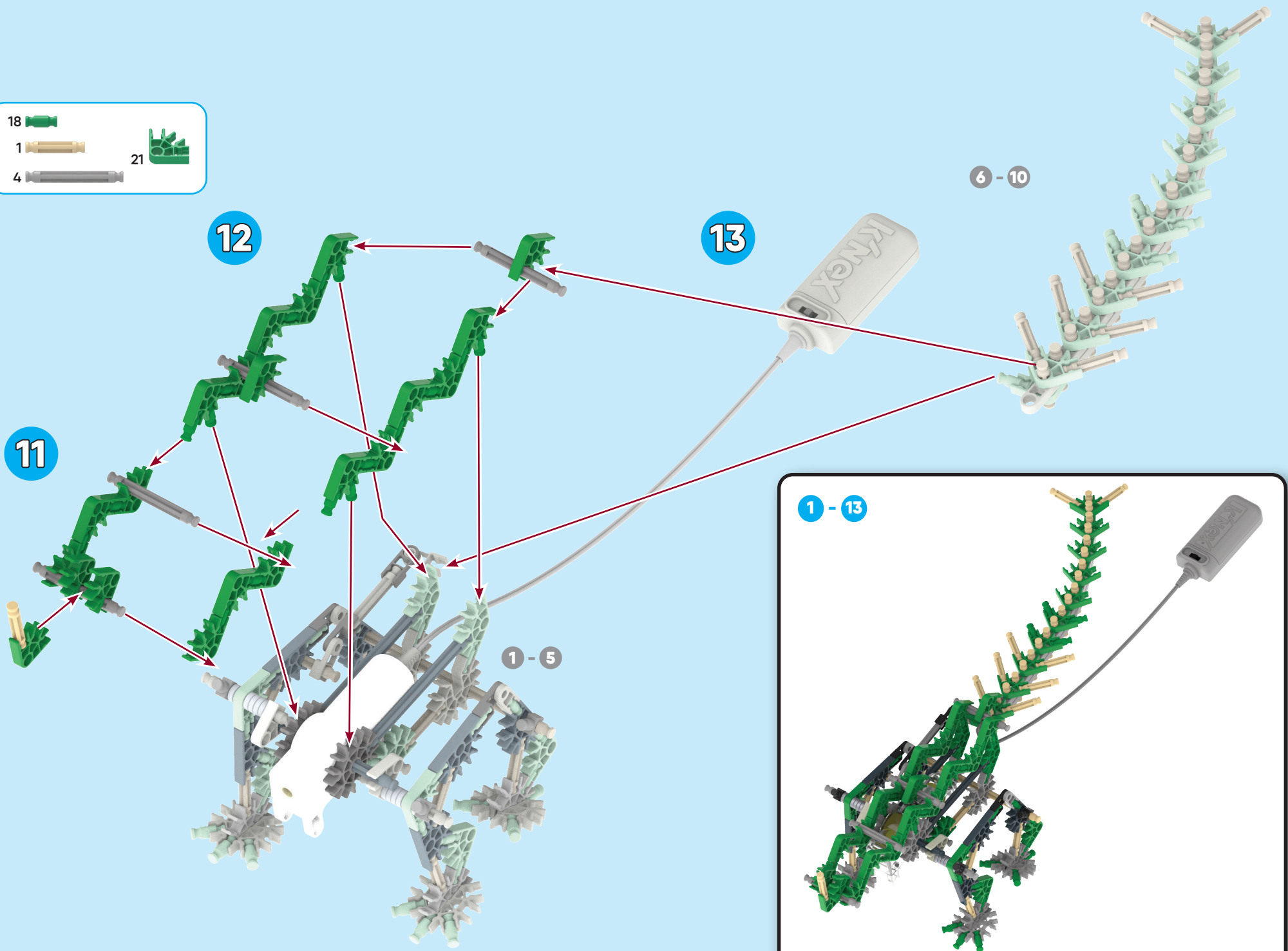
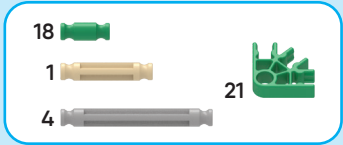

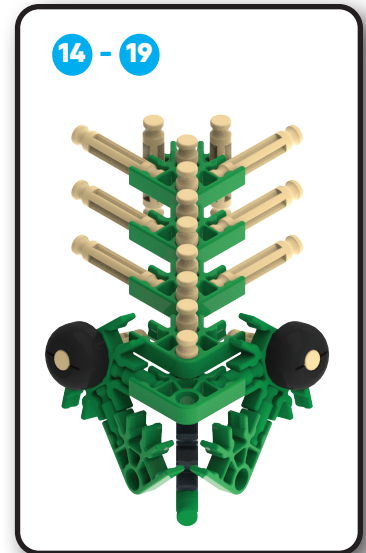
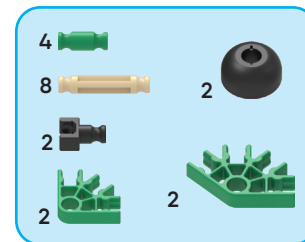
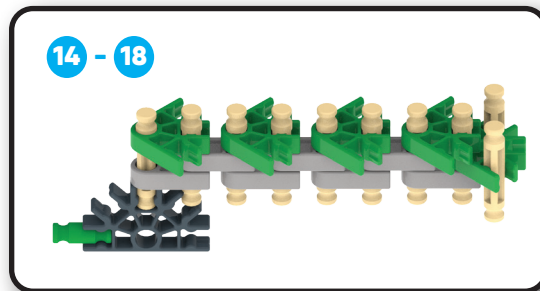
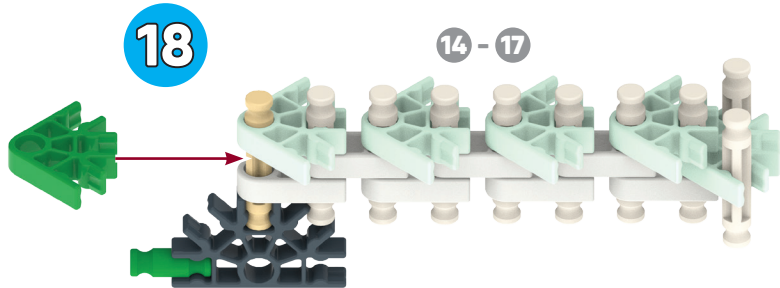
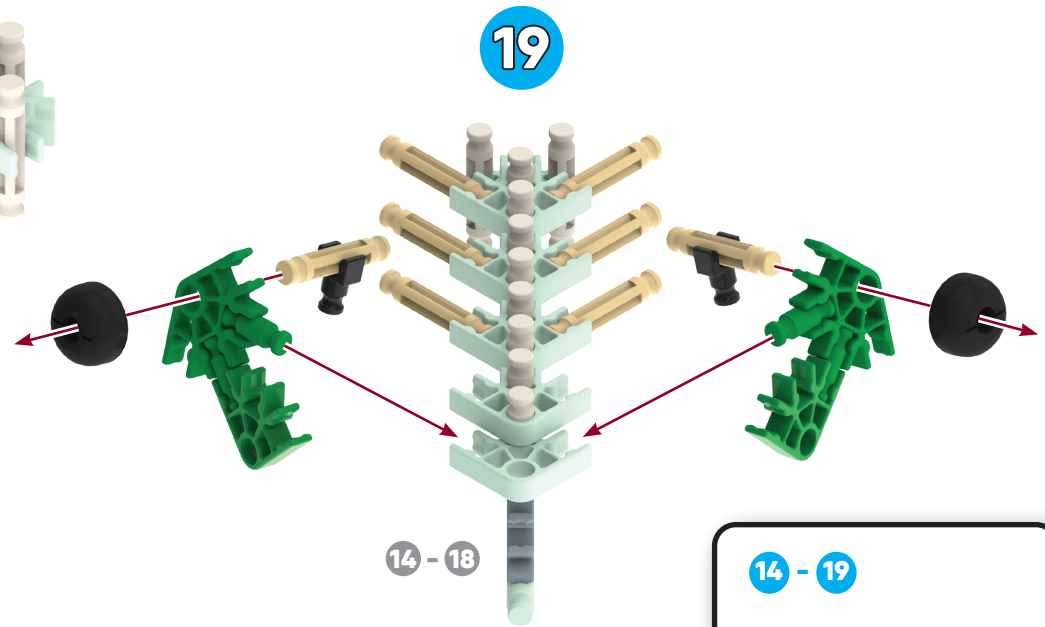
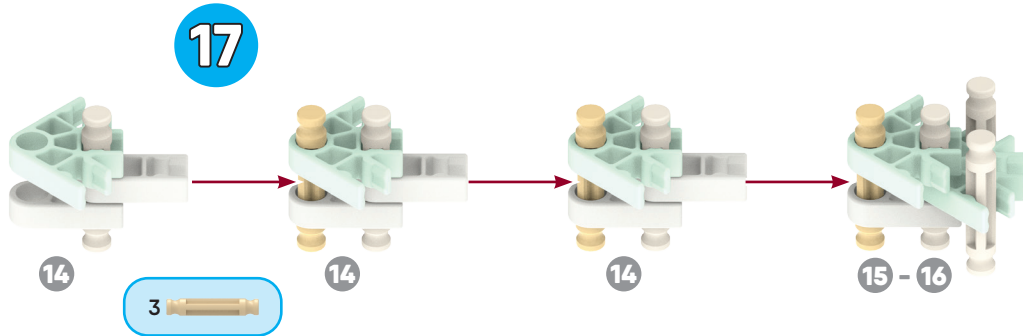
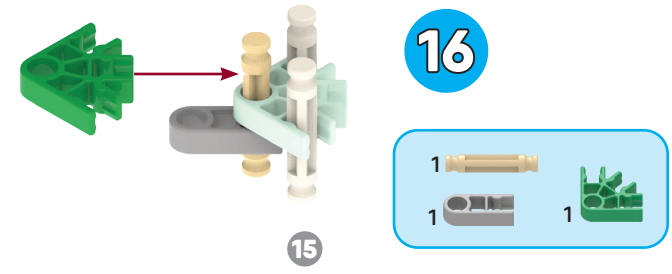
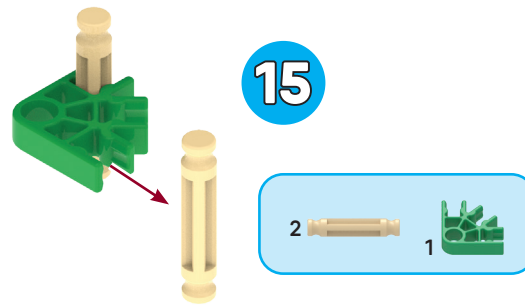
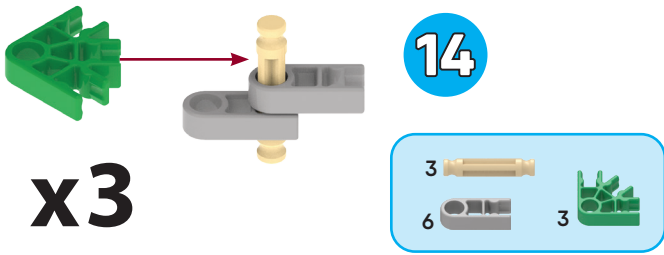



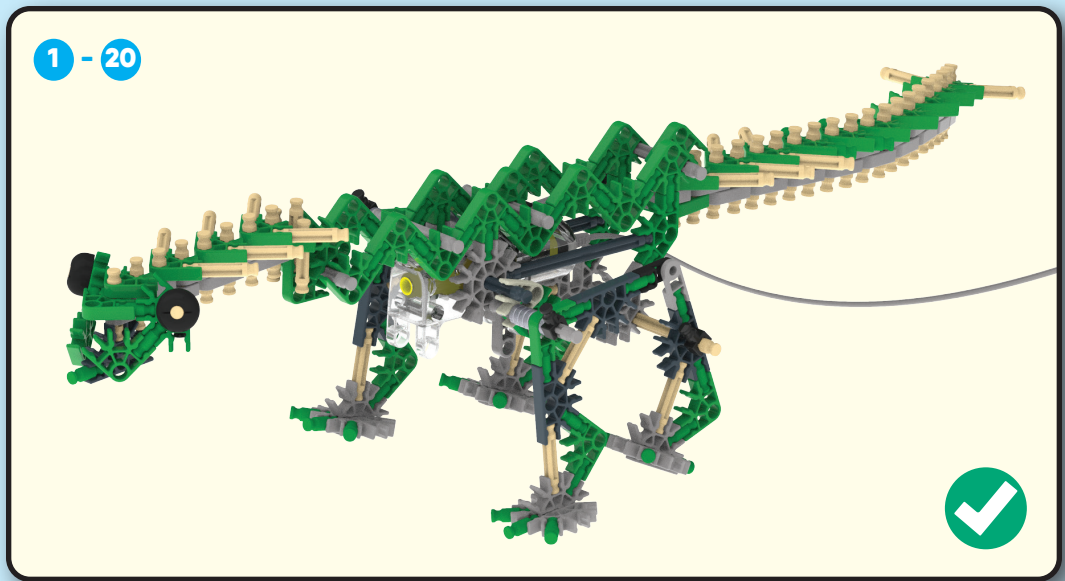
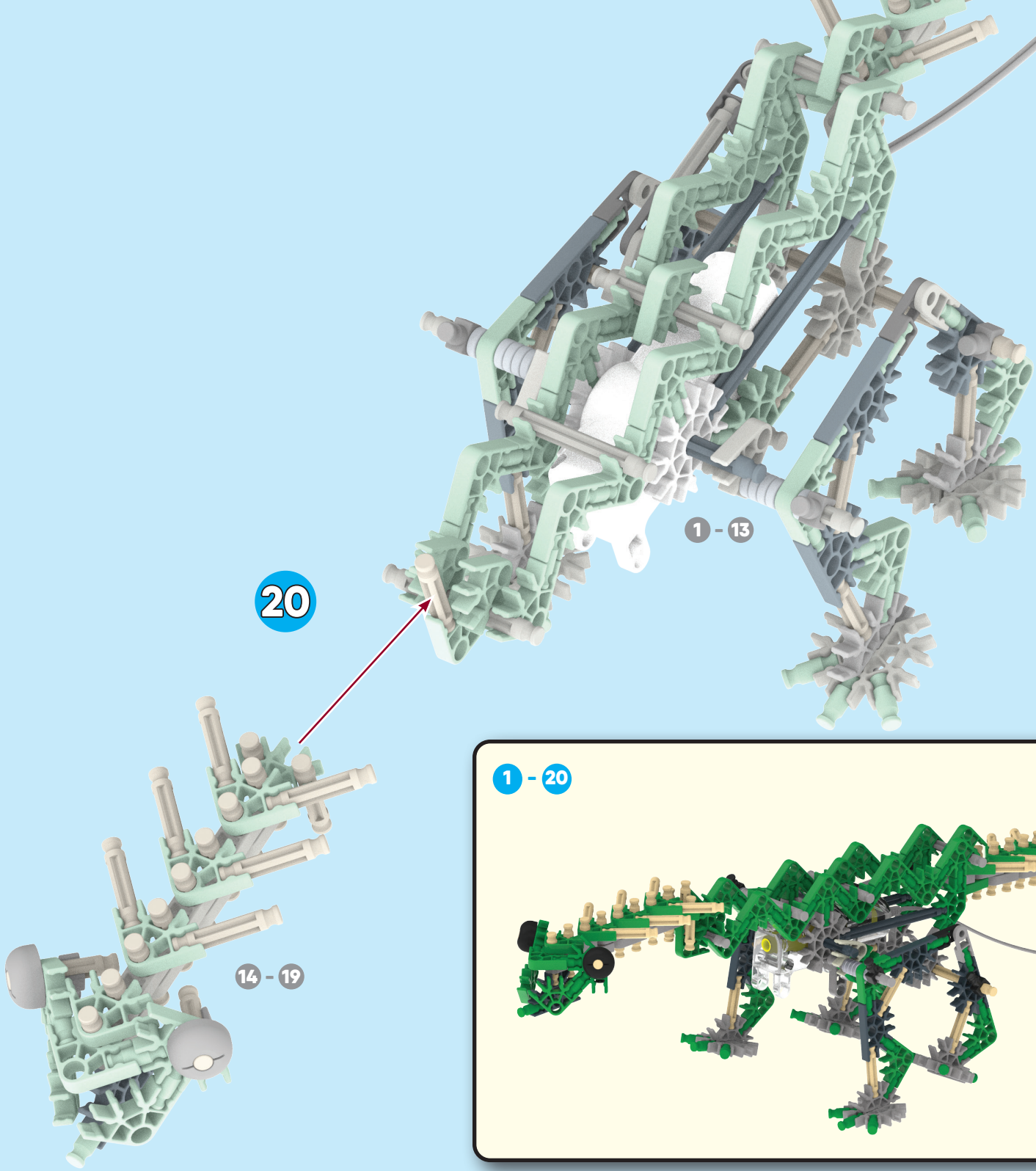

# MEGASAURUS

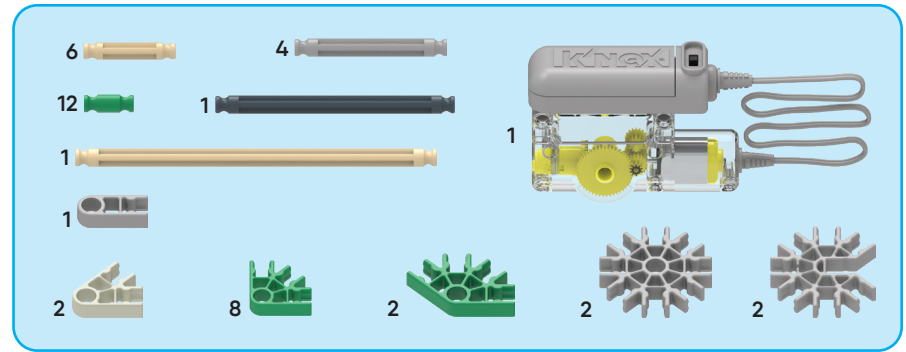
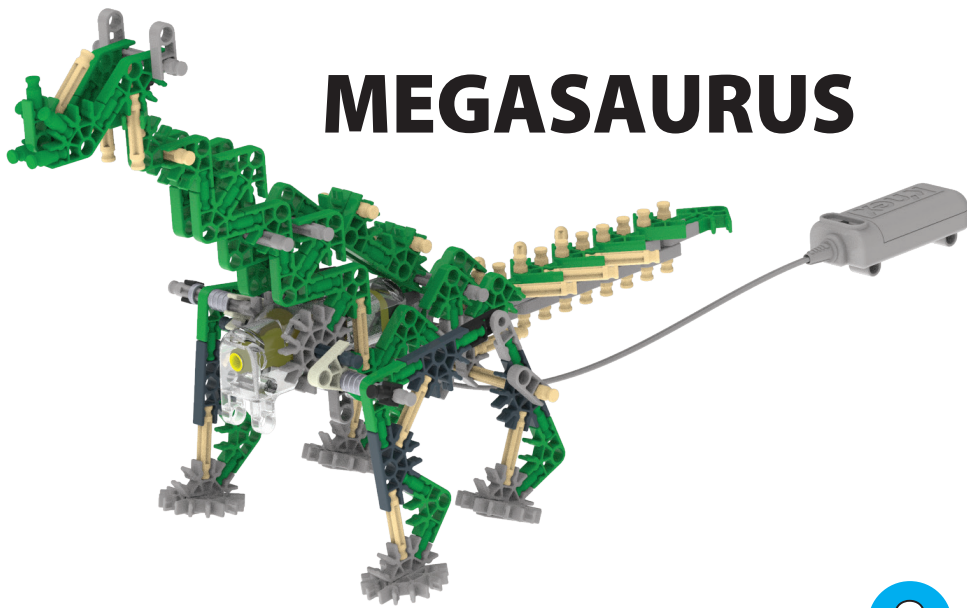

(EN) Did you install 2 AA (LR6) batteries in the motor?

(FR) Avez-vous installé 2 piles AA (LR6) ?

(ES) ¿Instalaste 2 pilas AA (LR6) en el motor?

(DE) Hast du 2 AA (LR6) Batterien in den Motor eingelegt?

(IT) Hai installato 2 batterie AA (LR6) nel motore?

(PT) Foram instaladas as pilhas 2 AA (LR6) no motor?

(NL) Heb je 2 AA (LR6)-batterijen in de motor geplaatst?

(SE) Har du installerat 2 AA (LR6) batterier i motorn?

(PL) Czy zainstalowano 2 baterie AA (LR6) w silniku?

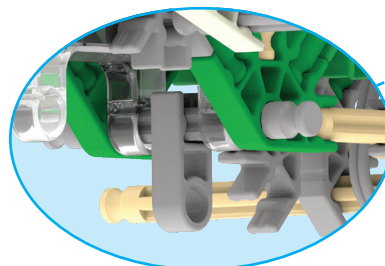
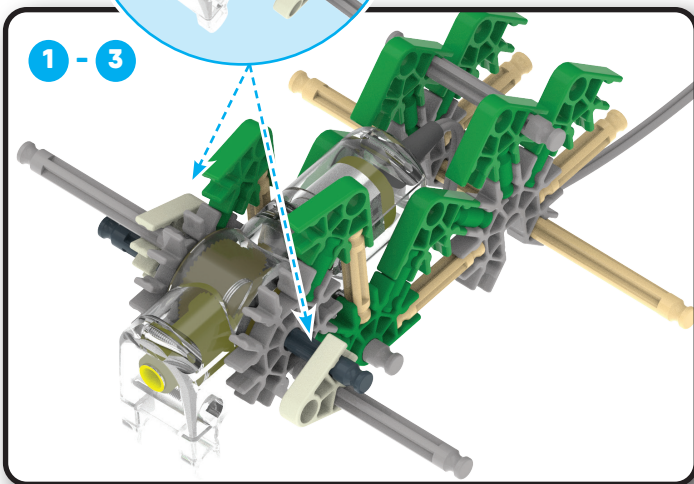
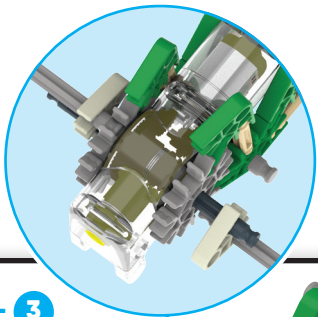
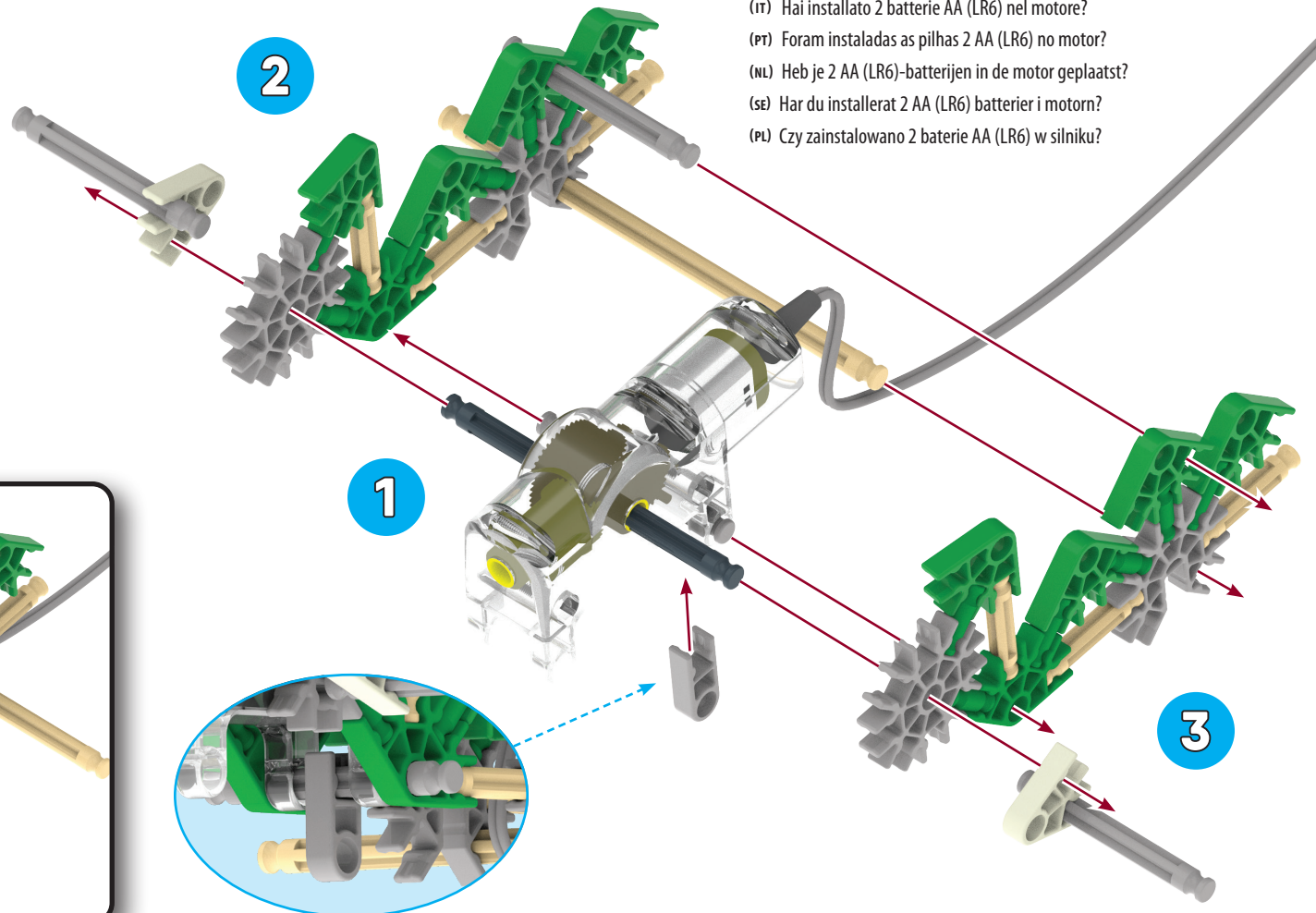

- |    |  |   |  |    |  |
|----|--|---|--|----|--|
| 2  |  | 2 |  | 10 |  |
| 28 |  | 7 |  |    |  |
| 2  |  | 2 |  |    |  |
| 2  |  | 6 |  |    |  |
| 19 |  | 4 |  |    |  |
| 4  |  | 4 |  |    |  |

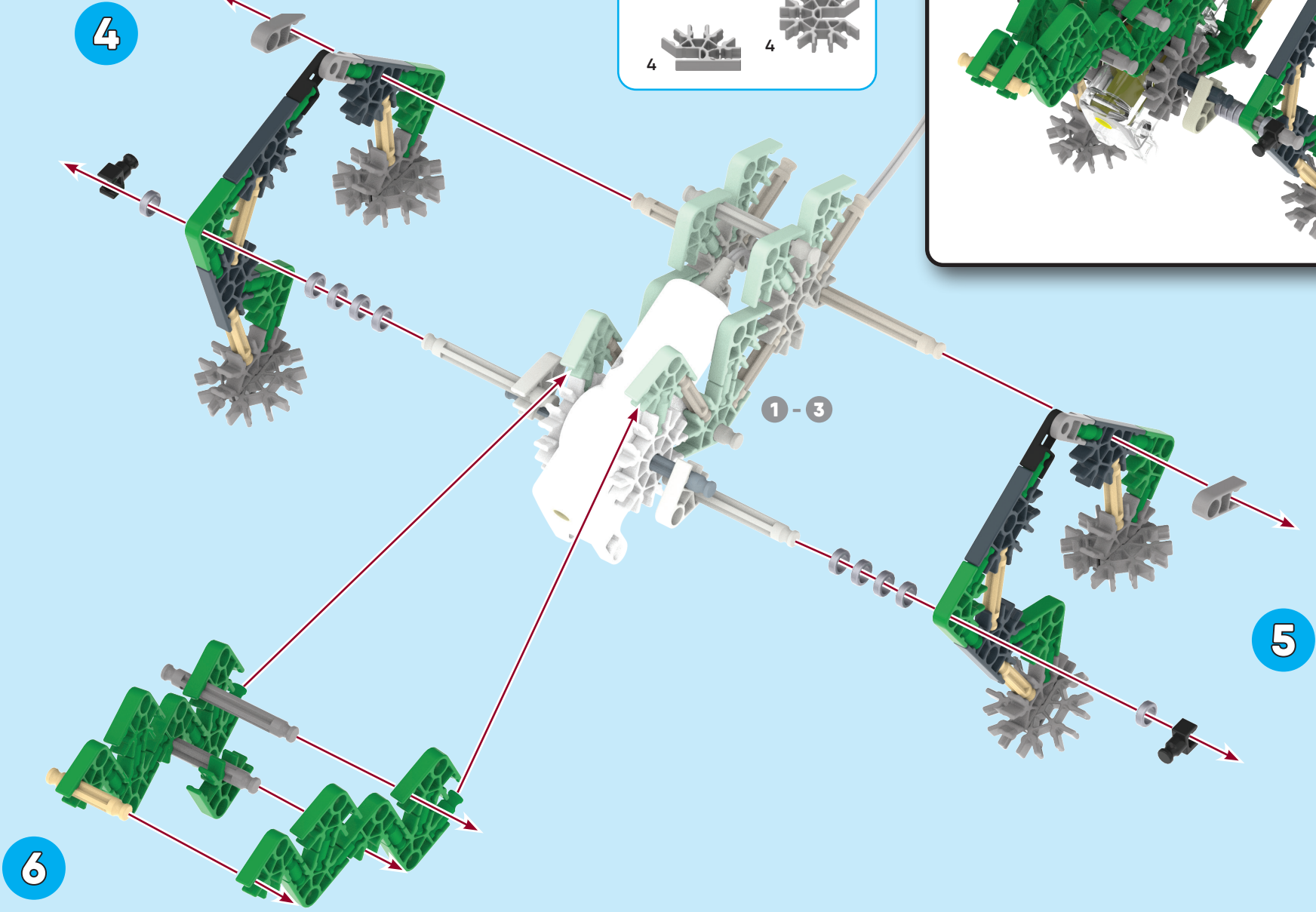
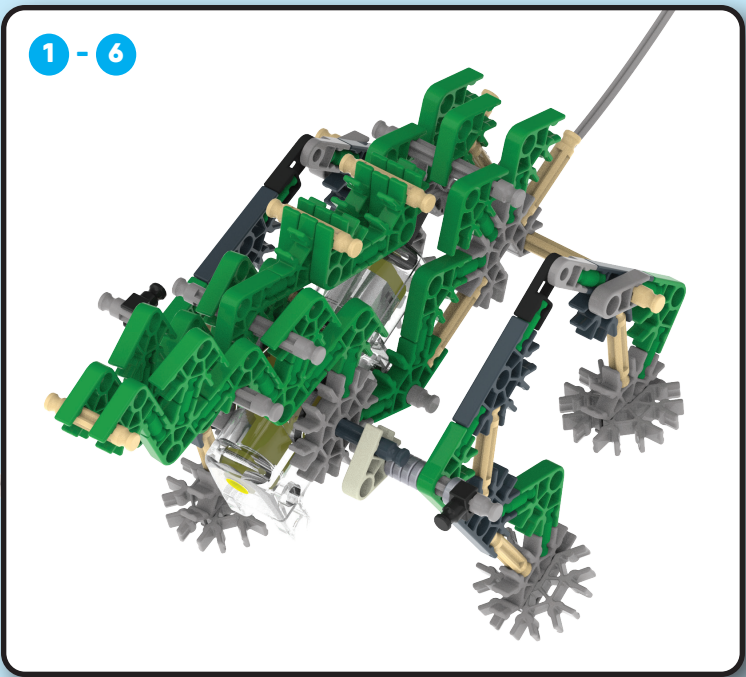
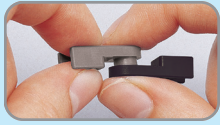

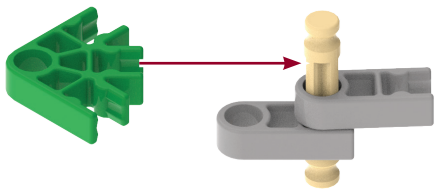

7

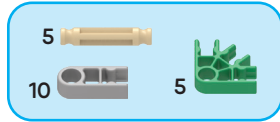

x5

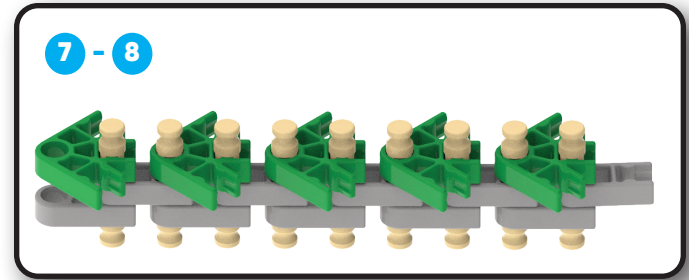

8

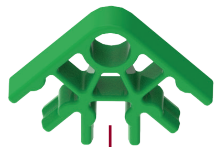
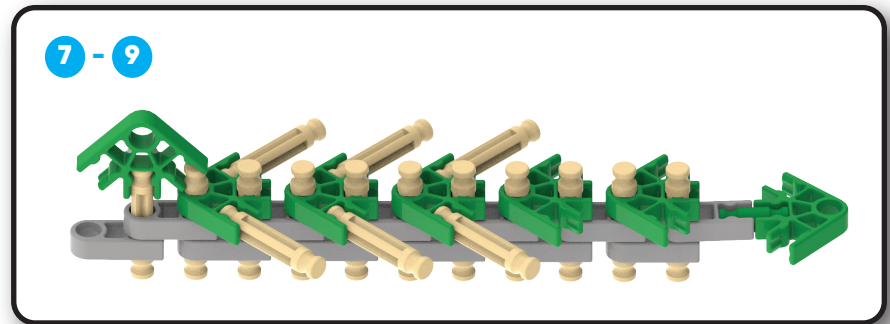
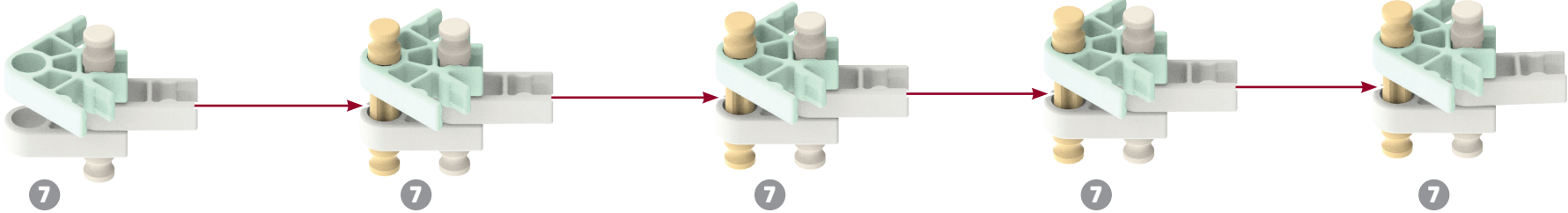

9

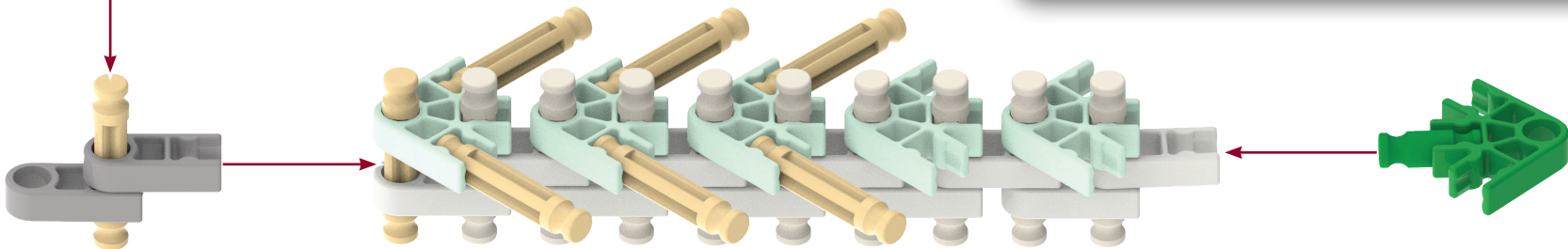
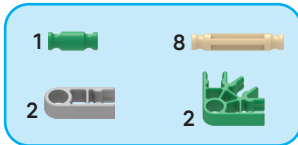

7 - 8

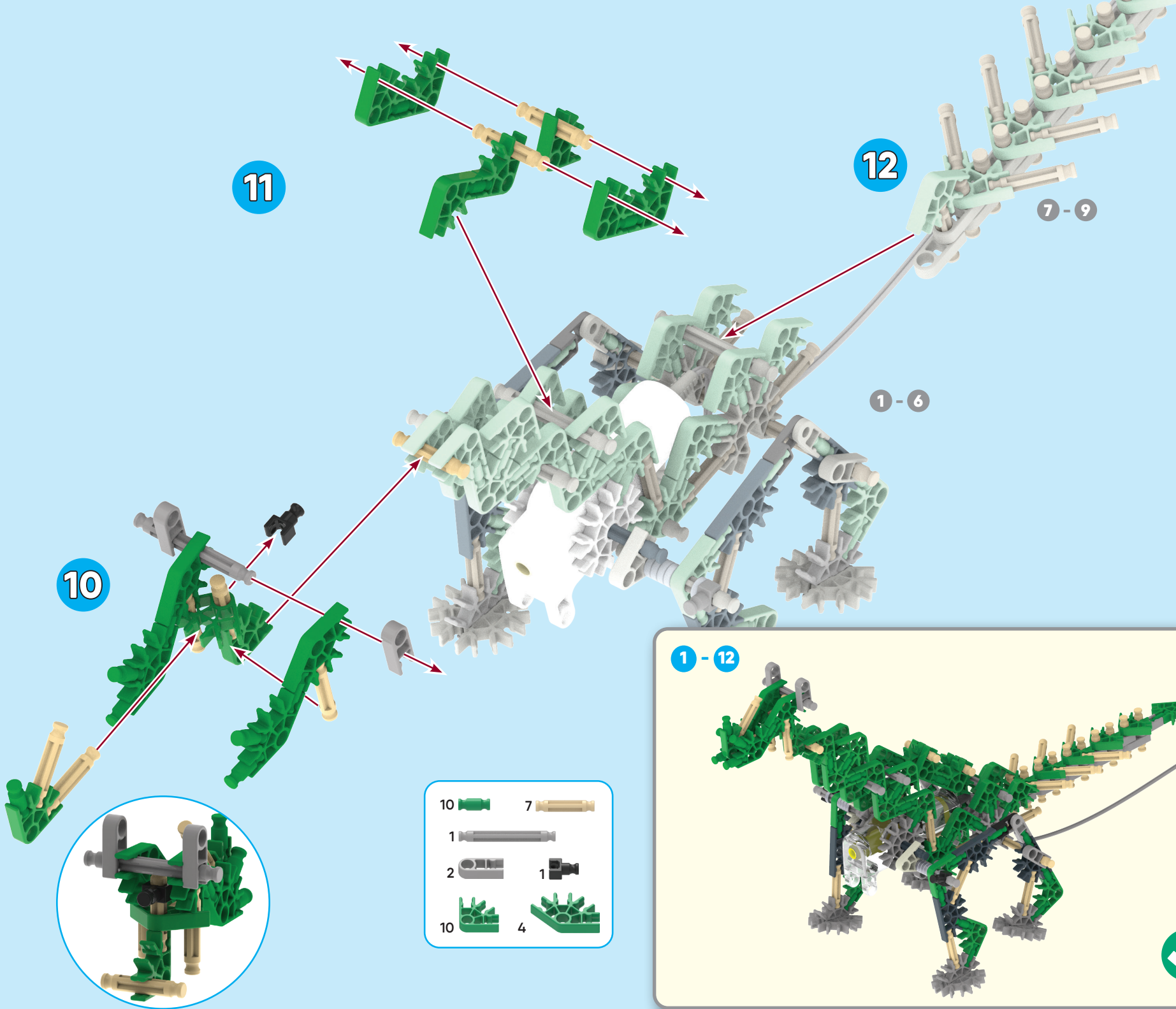

10

11

12

- |    |  |   |  |
|----|--|---|--|
| 10 |  | 7 |  |
| 1  |  |   |  |
| 2  |  | 1 |  |
| 10 |  | 4 |  |

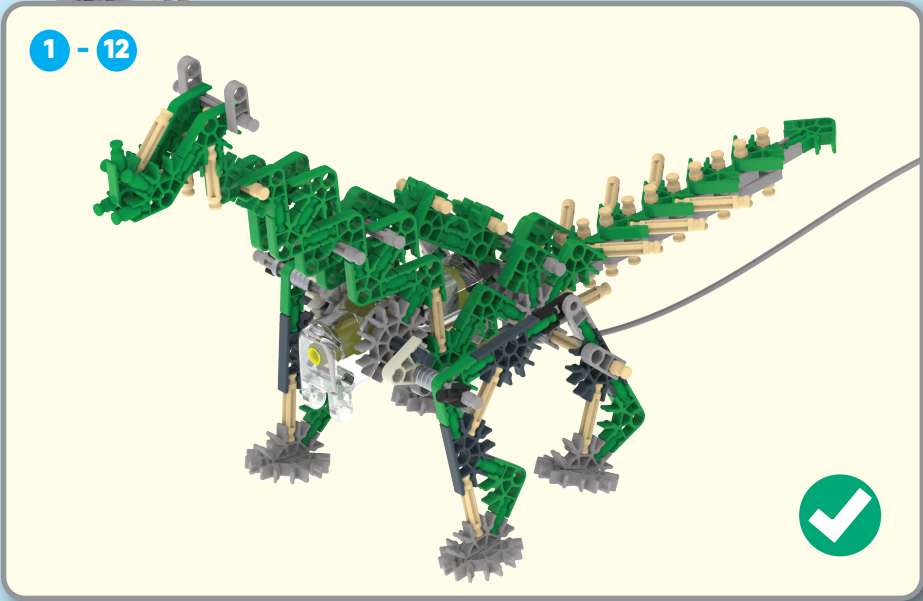

## (ES) Español

(Página 2)

### Información de la batería

#### Cómo insertar y quitar las pilas

Insertar 2 AA (LR6) baterías\*\* frescas en el compartimento de batería con la polaridad correcta (+/-). \*\*No se incluyen

#### PRECAUCIÓN: Para evitar fugas en las pilas

- Inserte las pilas de acuerdo con los esquemas de polaridad (+/-).
- No mezcle diferentes tipos de pilas.
- No mezcle pilas alcalinas, estándar (carbón-zinc) o recargables.
- No mezcle pilas viejas con nuevas. Se debe usar solamente pilas del mismo tipo, o las que se recomiendan como equivalentes.
- Siempre retire las pilas débiles o gastadas del producto; no forme cortocircuito en los puntos de intercambio.
- Retire todas las pilas si el juguete no se usará por mucho tiempo.

#### Consejos importantes

- Se recomiendan las pilas alcalinas.
- No se recomiendan las pilas recargables.
- Retire las pilas recargables del juguete antes de cargarlas; éstas deben ser cargadas solamente bajo la supervisión de un adulto.
- No se debe recargar las pilas que no son recargables.
- Mantenga los componentes sin polvo; no sumerja ni use en agua.
- No deseche las pilas en el fuego ya que pueden tener fugas, explotar y causar lesiones personales.
- No meta las varillas pequeñas en los orificios del motor ya que dañarían el motor y no se podrían sacar.



El contenedor de basura indica que este producto no puede desecharse con la basura doméstica debido a la presencia de sustancias peligrosas.

Para proteger la salud humana y el medio ambiente consultar con la agencia local para el consejo y las facilidades de reciclaje, solo Europa.

(Página 3)

## Básicos de Construcción

### Empieza a construir

Para comenzar tu modelo, busca el 1 y sigue los números. Cada pieza tiene su propia forma y color. Simplemente mira los dibujos, busca las piezas correspondientes en tu juego y después conéctalas. Mientras construyes, trata de colocar tu modelo en la misma dirección que se muestra en las instrucciones. Los colores desteñidos muestran que esta sección ya está construida. Conecta las nuevas secciones en los lugares señalados por las flechas. Las nuevas piezas que agregues estarán en colores vivos.

### Espaciadores

Hay lugares en tu modelo donde tendrás que agregar espaciadores azules y plateados. Cerciórate de usar el color correcto y cuéntalos con cuidado.

### Conectores

Hay conectores azules y plateados con ranuras largas especiales. Se enganchan deslizándose como ves en los dibujos. Conecta estas piezas empujándolas hasta que oigas "clic".

### Lista de piezas

Antes de comenzar a construir, compare las piezas de su juego con las que se enumeran aquí. Si falta algo, visite [www.Basicfun.com](http://www.Basicfun.com) para contactarnos. ¡Estamos aquí para ayudarle!

## (DE) Deutsch

(Seite 2)

### Informationen zu den Batterien

#### Anweisungen zum Einlegen und Entfernen der Batterien

2 frische AA (LR6) Batterien\*\* in den Batterieraum mit der korrekten Polarität einsetzen (+/-). \*\*Nicht enthalten

#### VORSICHT: Um ein Auslaufen der Batterien zu vermeiden

- Beim Einlegen der Batterien auf die korrekte Polarität (+/-), wie dargestellt, achten.
- Keine Batterien unterschiedlichen Typs mischen.
- Keine alkaline Batterien, Standard-Batterien (KohleZink) oder wiederaufladbare Batterien mischen.
- Keine alten und neuen Batterien mischen. Nur Batterien des gleichen Typs oder empfohlenen äquivalenten Typs verwenden.
- Leere oder verbrauchte Batterien aus dem Spielzeug entfernen; darauf achten, dass die Pole der Batterie nicht kurzgeschlossen werden.
- Wenn das Spielzeug längere Zeit nicht verwendet werden soll, alle Batterien entfernen.

#### Wichtige Tipps

- Alkaline Batterien werden empfohlen.
- Wiederaufladbare Batterien sind nicht empfohlen.
- Bei Verwendung von wiederaufladbaren Batterien müssen diese aus dem Spielzeug entfernt werden, bevor sie wieder aufgeladen werden; das Wiederaufladen darf nur unter Aufsicht eines Erwachsenen stattfinden.
- Nichtwiederaufladbare Batterien dürfen nicht wieder aufgeladen werden.
- Die Komponenten von Staub freihalten; nicht in Wasser tauchen.
- Zu entsorgende Batterien nicht ins Feuer werfen; sie können auslaufen oder explodieren und Körperverletzungen verursachen.
- In keine der Öffnungen des Motors kleine Stangen einsetzen, sie beschädigen den Motor und können nicht entfernt werden.



Der Abfallbehälter zeigt an, dass dieses Produkt aufgrund von Gefahrstoffen nicht im normalen Hausmüll entsorgt werden kann.

Zum Schutz von Gesundheit und Umwelt kontaktiere bitte deine lokale Behörden für Recyclingtipps und –einrichtungen (nur Europa).

(Seite 3)

## Grundlegende Bauanleitungen für K'NEX

### Los geht's mit dem Bauen

Um mit dem Bauen deines Modells zu beginnen, suche die Nummer 1 und folge den laufenden Nummern. Jedes Teil hat seine eigene Form und Farbe. Schau dir einfach die Abbildungen an, such die Teile in deinem Bausatz, die so aussehen wie das, was du auf der Abbildung siehst und steck sie ineinander. Versuche, dein Modell beim Zusammenbauen so zu orientieren, dass es in die gleiche Richtung weist, wie es in den Anleitungen beschrieben und gezeigt wird. Blasser Farben weisen darauf hin, dass

dieser Streckenabschnitt bereits zusammengebaut ist.

### Abstandsstücke

An manchen Stellen in deinem Modell musst du Abstandsstücke einbauen. Achte darauf, die richtige Farbe und Anzahl von Abstandsstücken wie in der Anleitung gezeigt zu verwenden.

### Verbindungsstücke

Blaue und silberfarbene Verbindungsstücke haben besonders lange Schlitzte. Wie du auf der Abbildung sehen kannst, lassen sie sich ineinander schieben. Achte beim Auseinanderfügen dieser Teile darauf, dass du ein Klickgeräusch hörst. Erst dann sind die Teile fest miteinander verbunden.

### Teilleiste

Bevor du mit dem Bauen anfängst, solltest du prüfen, ob die Teile in deinem Bausatz mit denen auf dieser Teilleiste übereinstimmen.

Wenn etwas fehlt, besuchen Sie bitte [www.Basicfun.com](http://www.Basicfun.com), um uns zu kontaktieren. Wir sind hier, um dir zu helfen!

(IT) Italiano

(Pagina 2)

### Informazioni sulle batterie

#### Come inserire e rimuovere le batterie

Inserire 2 AA (LR6) batterie\*\* fresche nello scompartimento di batteria con la polarità corretta (+/-). \*\*Non include

#### ATTENZIONE: Come evitare perdite delle batterie

- Inserire le batterie con la polarità corretta (+/-) come illustrato.
- Non mischiare tipi diversi di batterie.
- Non mischiare alcaline, standard (carbonio-zinco) e ricaricabili.
- Non mischiare insieme batterie nuove e vecchie. Usare sempre batterie raccomandate dello stesso tipo o di tipo equivalente.
- Rimuovere sempre batterie quasi scariche o completamente scariche dal prodotto; non causare corto circuito ai terminali di alimentazione.
- Rimuovere tutte le batterie se il giocattolo non verrà usato per un lungo periodo di tempo.

#### Consigli importanti

- Si raccomanda l'uso di batterie alcaline.
- Non si raccomanda l'uso di batterie ricaricabili.
- Rimuovere le batterie ricaricabili dal giocattolo prima della carica: devono essere caricate solo sotto la supervisione di un adulto.
- Le batterie non ricaricabili non devono essere ricaricate.
- Mantenere i componenti privi di polvere; non immergere o usare in acqua.
- Non gettare le batterie nel fuoco, poiché potrebbero perdere o esplodere e causare lesioni.
- Non inserire aste più corte nei fori del motore, in quanto danneggerebbero il motore e non possono essere rimosse.



Il bidone della spazzatura indica che questo prodotto non si può buttare via con i rifiuti domestici a causa della presenza di sostanze pericolose.

Per proteggere la salute umana e l'ambiente, devi controllare con la tua autorità locale per consigli e impianti di riciclaggio, solo in Europa.

(Pagina 3)

### Istruzioni di base per costruire con K'NEX

#### Comincia a costruire

Per iniziare il modello, cerca il numero 1 e segui i numeri. Ogni pezzo ha una sua forma e un suo colore. Guarda la figura, trova i pezzi corrispondenti nel set e mettili insieme. Cerca di tenere il modello nella stessa direzione della figura e in tal modo sarà più semplice attaccare i pezzi nei posti giusti. I colori spenti ti dicono che questa sezione è già stata costruita. Dovrai collegare la nuova sezione al punto indicato dalla punta della freccia.

### Spaziatori

Ci sono punti nel tuo modello a cui dovrai aggiungere spaziatori blu e argento. Accertati di contarli attentamente

### Connettori

È molto importante posizionare i connettori blu e argento in una specifica direzione. Presta molta attenzione alle istruzioni e posiziona i connettori orizzontalmente o verticalmente proprio come illustrato. Spingi con forza fino ad udire un clic.

### Elenco delle parti

Prima di cominciare a costruire, accertati di confrontare le parti che sono nel tuo set con l'elenco delle parti qui. Se manca qualcosa, visitate [www.Basicfun.com](http://www.Basicfun.com) per contattarci. Siamo qui per aiutarvi!

(PT) Português

(Página 2)

### Informações sobre as pilhas

#### Cómo introducir e remover baterias

Introduzir 2 AA (LR6) baterias\*\* frescas no compartimento de bateria com a polaridade correta (+/-). \*\*Não estão incluídas

#### CUIDADO: Para evitar fugas das pilhas

- Introduza as pilhas com a polaridade correta (+/-), conforme se mostra.
- Não misture tipos diferentes de pilhas.
- Não misture pilhas alcalinas, padrão (carbono-zinco) ou pilhas recarregáveis.
- Não combine pilhas usadas com pilhas novas. Apenas pilhas do mesmo tipo ou equivalentes ao tipo recomendado.
- Retire sempre as pilhas fracas ou gastas do produto; não provoque um curto-circuito nos terminais de alimentação.
- Retire todas as pilhas do brinquedo se não tencionar usá-lo durante um longo período de tempo.

#### Conselhos importantes

- Recomenda-se o uso de pilhas alcalinas.
- Não se recomenda o uso de pilhas recarregáveis.
- Retire as pilhas recarregáveis do brinquedo antes de as carregar; estas pilhas devem ser recarregadas apenas sob vigilância de adultos.
- As pilhas não recarregáveis não devem ser carregadas.
- Mantenha os componentes livres de poeiras; não mergulhe em água nem use água.
- Não elimine as pilhas queimando-as; estas podem apresentar fugas ou explodir causando lesões.
- Não coloque varetas de tamanho inferior em nenhuma abertura do motor; as varetas causarão danos no motor e não podem ser removidas.



O caixote do lixo indica que este produto não pode ser descartado junto com o lixo doméstico devido à presença de substâncias perigosas.

Para proteger a saúde humana e o meio ambiente verifique a sua autoridade local para reciclagem conselho e instalações, somente na Europa.

(Página 3)

## Pontos básicos para a construção K'NEX

### Inicia a construção

Para começar o teu modelo, procura o 1 e segue os números. Cada peça tem a sua própria forma definida e cor. Basta simplesmente olhares para a ilustração, procurar as peças do teu jogo correspondentes às que estás a ver e, em seguida, conectar umas nas outras. Enquanto estás a montar as peças, tenta manter o teu modelo na mesma direcção, conforme mostrado na ilustração, para assim ligares as peças correctamente. As cores desbotadas indicam que esta secção já está montada. Passarás então a fazer a conexão da nova secção no local indicado pelas setas.

### Espaçadores

Existirão certos pontos no teu modelo que necessitam a colocação de espaçadores azuis e prateados. Assegura-te que os contas cuidadosamente.

### Conectores

É muito importante que posições os conectores azuis e cor de prateados numa direcção específica. Presta muita atenção às instruções e coloca estes conectores horizontal ou verticalmente, exactamente conforme se mostra nas ilustrações. Junta as partes simultaneamente e com firmeza até ouvires um "estalido".

### Lista das peças

Antes de começar a montar, compare as partes do seu conjunto com as partes enumeradas aqui. Se alguma coisa estiver faltando, por favor visite [www.Basicfun.com](http://www.Basicfun.com) para nos contactar. Estamos aqui para ajudá-lo!

## (NL) Nederlands

(Bladzijde 2)

### Informatie over batterijen

#### Batterijen plaatsen en verwijderen

Neem 2 verse AA (LR6) batterijen\*\* in het batterijcompartiment met op de correcte polariteit (+/-). \*\*Niet inbegrepen

#### LET OP: Voorkom lekkende batterijen

- Let op de polariteit bij het plaatsen van batterijen (+/-), zoals wordt getoond.
- Gebruik geen verschillende typen batterijen samen.
- Gebruik geen alkaline, gewone (koolstof-zink) of oplaadbare batterijen samen.
- Gebruik geen nieuwe en gebruikte batterijen samen. Gebruik uitsluitend batterijen van het aanbevolen type of van een gelijkwaardig type.
- Verwijder lege batterijen uit het speelgoed. Vermijd kortsluiting.
- Verwijder de batterijen uit het speelgoed als het langere tijd niet wordt gebruikt.

#### Belangrijke tips

- Alkalinebatterijen worden aanbevolen.
- Oplaadbare batterijen worden niet aanbevolen.
- Verwijder oplaadbare batterijen voordat u ze oplaadt. Het opladen mag uitsluitend gebeuren onder toezicht van een volwassene.
- Niet-oplaadbare batterijen mogen niet worden opgeladen.
- Houd de onderdelen stofvrij. Niet in water dompelen of gebruiken.
- Gooi batterijen niet in het vuur. Ze kunnen lekken of exploderen en schade veroorzaken.
- Steek geen kort staafjes in de openingen van de motor. Deze kunnen de motor beschadigen en klem komen te zitten.



Het pictogram van een verwijdbare vuilnisbak geeft weer dat dit product niet samen met het gewone huis-, tuin- en keukenafval mag worden weggegooid, omdat het gevaarlijke substanties bevat. Bescherm gezondheid en milieu en vraag advies aan de plaatselijke afvalverwerking-dienst over hoe en waar u producten kunt recylen (alleen Europa).

(Bladzijde 3)

## Bouwen met K'NEX

### Beginnen met bouwen

Om te starten met de bouw van je model begin je bij 1 en volg je de nummers. Elk onderdeel heeft een eigen vorm en kleur. Kijk goed naar de plaatjes. Zoek de onderdelen in je set die overeenstemmen met de onderdelen op de plaatjes en verbind ze met elkaar. Probeer tijdens het bouwen je model in dezelfde richting te laten wijzen als in de instructies. De pijlen geven aan waar je onderdelen met elkaar moet verbinden, al worden niet alle verbindingpunten aangeduid door pijlen. Gedeelten in een vagere kleur zijn al gebouwd.

### Afstandhouders

Op bepaalde plekken van je model moet je afstandhouders gebruiken. Zorg dat je het juiste aantal afstandhouders gebruikt, zoals wordt getoond in de instructies.

### Verbindingsstukken

Je kunt deze speciale verbindingstukken in elkaar steken. Duw ze stevig tegen elkaar aan tot je een "klik" hoort. Let goed op de instructies in plaats ze horizontaal en verticaal, precies zoals wordt getoond.

### Lijst met onderdelen

Controleer aan de hand van deze lijst of je set alle onderdelen bevat voordat je begint te bouwen. Als er iets ontbreekt, bezoek dan [www.Basicfun.com](http://www.Basicfun.com) om contact met ons op te nemen. We zijn er om u te helpen!

## (SE) Swedish

(Sida 2)

### Batteriinformation

#### Hur batterierna sätts i och tas bort

Sätt i 2 nya AA batterier\*\* (LR6) i facket med korrekt polaritet (+/-) såsom visas här. \*\*Medföljer inte

#### FÖRSIKTIGHET: För att undvika batteriläckage

- Sätt i batterierna med korrekt polaritet (+/-) såsom visas.
- Blanda inte olika typer av batterier.
- Blanda inte alkaliska, standard (kol-zink) eller laddningsbara batterier.
- Blanda inte gamla och nya batterier. Använd endast batterier av samma eller likvärdig typ som rekommenderas skall användas.
- Ta alltid bort svaga eller förbrukade batterier från produkten, kortslut inte strömterminalerna.
- Ta bort alla batterier om inte leksaken skall användas under en längre period.

### Viktigt tips

- Alkaliska batterier rekommenderas.
- Laddningsbara batterier rekommenderas inte.
- Ta bort laddningsbara batterier från leksaken innan laddning, de får endast laddas under uppsikt av en vuxen.
- Lcke-laddningsbara batterier får inte laddas.
- Håll komponenterna fria från damm, sänk inte ned eller använd i vatten.
- Kasta inte batterier i elden, de kan läcka eller explodera och orsaka personskador.
- Placera inte stavar som är mindre än 2 tum i några öppningar påmotor; de kommer att skada motorn och kan inte tas bort.



Soptunnan med hjul indikerar att denna produkt inte kan kastas i den vanliga hushållssoporna på grund av farliga substanser. För att skydda människors hälsa och miljön, lämna produkten när den är förbrukad till en återvinningsstation (endast Europa).

(Sida 3)

## Grundläggande bygginstruktioner för K'NEX

### Börja bygga

För att påbörja din modell, hitta ett band med följande nummer. Varje del har sin egen form och färg. Titta bar på bilder, hitta delarna i ditt sett som matchar och sätt sedan samman dem. Försök att rika din modell i samma riktning som instruktionerna medan du bygger. Pilarna visar var delarna ansluter, men alla anslutningspunkter har inte pilar. Blekta färger visar att denna sektion redan byggts.

### Anslutningar

Du kan skjuta dessa specialanslutningar samman. Skjut tätt tills du hör ett "klikk". Uppmärksamma instruktionerna och placera dem horisontellt eller vertikalt exakt såsom de visas.

### Brickor

Det finns platser i din modell där du behöver lägga till blåoch silverbrickor. Se till att använda korrekt antal brickor såsom visas i instruktionerna.

### Lista över delar

Innan du börjar bygga, se till att jämföra delarna i din uppsättning med delarna som listas här. Om något saknas, besök [www.Basicfun.com](http://www.Basicfun.com) för att kontakta oss. Vi är här för att hjälpa dig!

## (PL) Polish

(Strona 2)

### Informacje dotyczące baterii

#### Wkładanie i wyjmowanie baterii

Włożyć 2 nowe baterie AA\*\* (LR6) do showka na baterie zgodnie z oznaczeniami biegunowości (+/-) na ilustracji. \*\*nie załączono do zestawu

#### OSTROŻNIE: Aby uniknąć wycieku baterii

- Wkładając baterie zgodnie z poprawnymi oznaczeniami biegunowości (+/-) jak na ilustracji.
- Nie należy mieszać różnych typów baterii.
- Nie należy mieszać alkalicznych, standardowych (węglowo-cynkowych) i akumulatorowych. Nie należy mieszać ze sobą baterii starych i nowych.
- Należy używać jedynie baterii identycznego lub zalecanego równoważnego rodzaju.
- Zawsze wyjmować słabe lub wyczerpane baterie z produktu; nie doprowadzać do zwarcia wyprowadzeń.
- Jeżeli zabawka nie będzie przez dłuższy czas używana, należy wyjąć wszystkie baterie.

#### Ważne wskazówki

- Zalecane są baterie alkaliczne.
- Baterie akumulatorowe nie są zalecane.
- Wyjąć baterie akumulatorowe z zabawki przed ładowaniem; należy ją naładować pod nadzorem osoby dorosłej.
- Nie ładować baterii jednorazowych.
- Elementy należy utrzymywać w czystości, bez kurzu; nie zanurzać ani nie używać w wodzie.
- Nie wyrzucać baterii do ognia; mogą one wyciec lub wybuchnąć i spowodować obrażenia.
- Nie wkładaj prętów mniejszych niż 2 cale do żadnych otworów silnik; uszkodzą silnik i nie można ich usunąć.



Symbol kubła na śmieci na kółkach oznacza, że produktu nie należy wyrzucać z odpadami gospodarstwa domowego ze względu na obecność niebezpiecznych substancji. Aby chronić zdrowie ludzkie i środowisko, skontaktuj się z samorządem lokalnym, aby uzyskać informacje dotyczące utylizacji i punktów zbiórki (tylko w Europie).

(Strona 3)

## Podstawowe instrukcje budowania dla K'NEX

### Rozpoczęcie konstrukcji

Aby rozpocząć model, należy znaleźć 1 pasek z następującymi po sobie cyframi. Każdy element ma swój własny kształt i kolor. Spójrz na ilustrację, znajdź elementy w zestawie, które pasują i połącz je razem. Podczas konstrukcji spróbuj skierować swój model w tę samą stronę co w instrukcji. Strzałki wskazują, gdzie elementy są połączone, ale nie wszystkie punkty połączeń mają strzałki. Wyblakłe kolory wskazują części, które są już zbudowane.

### Złącza

Możesz przesuwać razem te specjalne złącza. Popchnij ciasno, aż usłyszysz kliknięcie. Zwróć szczególną uwagę na instrukcję i umieść je poziomo lub pionowo dokładnie tak, jak jest to pokazane."

### Dystansowniki

Na modelu są miejsca, w których musisz dodać niebieskie i srebrne dystansowniki. Upewnij się, że używasz poprawne numery dystansowników, pokazane w instrukcjach.

### Lista części

Zanim zaczniesz budować, porównaj części w swoim zestawie z częściami wymienionymi tutaj. Jeśli czegoś brakuje, odwiedź stronę [www.Basicfun.com](http://www.Basicfun.com), aby się z nami skontaktować. Jesteśmy tutaj, aby Ci pomóc!

# K'nex

## K'NEXOSAURUS REX

(EN) Keep this important information for future reference.  
(FR) Gardez précieusement cette notice pour t'y référer ultérieurement.  
(ES) Guarde esta información importante para futuras referencias.  
(DE) Informationen für später aufbewahren.  
(IT) Conservare queste importanti informazioni per riferimento futuro.

(PT) Manter esta informação importante para referência futura.  
(NL) Bewaar deze belangrijke informatie, zodat u deze in de toekomst opnieuw kunt raadplegen.  
(SE) Spara denna viktiga information för framtida referens.  
(PL) Prosimy zachować te ważne informacje na przyszłość.

### CREATION ZONE ZONE DE CREATION ZONA DE CREACIÓN

16511



Sold separately  
Vendus séparément  
Se venden por separado  
Separat erhältlich  
Venduti separatamente  
Vendidos separadamente  
Afzonderlijk verkrijgbaar  
Säljs separat  
Sprzedawane oddzielnie

### INTERMEDIATE 60 MODEL MODÈLE INTERMÉDIAIRE 60 INTERMEDIO 60 MODELOS

15211



[basicfun.com](http://basicfun.com)

@knex facebook.com/knex  
customerservice@basicfun.com

©2023 Basic Fun, Inc.  
301 Yamato Road, Suite 4200, Boca Raton FL 33431, USA.  
All rights reserved. Tous droits réservés. Todos los derechos reservados.  
K'NEX UK Ltd., 200 Brook Drive, Green Park, Reading, RG6 2UB England.

(EN) K'NEX is a registered trademark and the Basic Fun logo is a trademark of Basic Fun, Inc.  
(FR) K'NEX est une marque déposée et le logo Basic Fun est une marque commerce de Basic Fun, Inc.  
(ES) K'NEX es una marca registrada y el logotipo de Basic Fun es una marca de Basic Fun, Inc.

(EN) Product & colors may vary. Most models can be built one at a time.  
(FR) Le produit et ses couleurs peuvent varier. Les différents modèles ne peuvent être construits qu'un par un.  
(ES) El producto y los colores pueden variar. La mayoría de los modelos se pueden construir uno a la vez.  
(DE) Produkte und Farben können abweichen. Die meisten Modelle können immer nur einzeln gebaut werden.  
(IT) Prodotti e colori possono differire. La maggior parte dei modelli si può costruire autonomamente.  
(PT) O produto e as cores podem variar. A maioria dos modelos pode ser montado um de cada vez.  
(NL) Product en kleuren kunnen variëren. De meeste modellen kunnen uitsluitend een voor een worden gebouwd.  
(SE) Produkt och färger kan variera. De flesta modeller kan byggas på en gång.  
(PL) Produkty i kolory mogą się różnić. Większość modeli można zbudować jednocześnie.

423008.11-V01-10/22